

CAJAS DE VENTANA Y EMBOCADURAS



CAJA DE VENTANA

Estas cajas se elaboran a medida y son diseñadas con un sistema de regulación aprox. de 20mm, para posibles ajuste en montaje.

Suelen ir provistas de un rebosadero en la parte baja para posibles condensaciones.

EMBOCADURAS PARA PUERTAS

Estos embonos o emboCADURAS se elaboran a medida para puertas clase B o clase A y son diseñadas con un sistema de regulación para posible ajuste en montaje, se suelen utilizar como remate entre puerta y mamparo de carpintería cuando la distancia a salvar es mayor de lo estándar.

DESCRIPCIÓN

CAJAS VENTANA Y EMBOCADURAS

Material:

Acero galv 1.5mm esp. acabado pintado al polvo en horno para mayor resistencia al desgaste e impacto. Según carta de colores.
/ Acero inoxidable acabado 2B/2J.

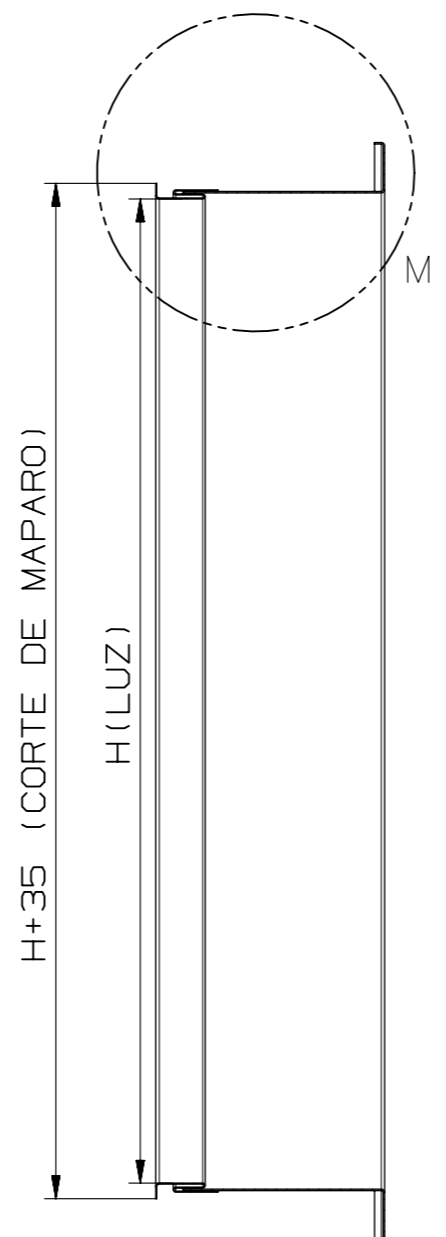
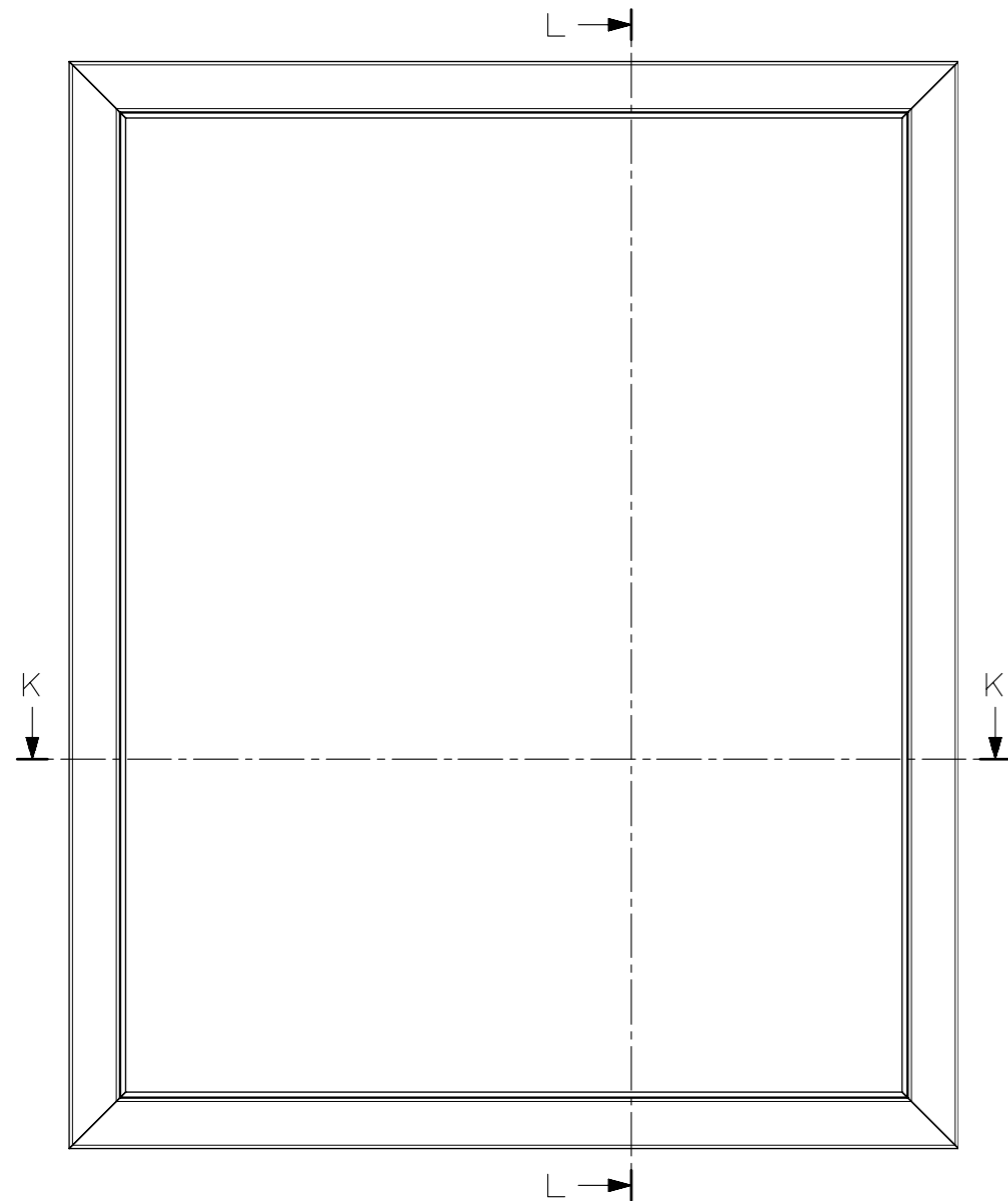

SECCION L-L

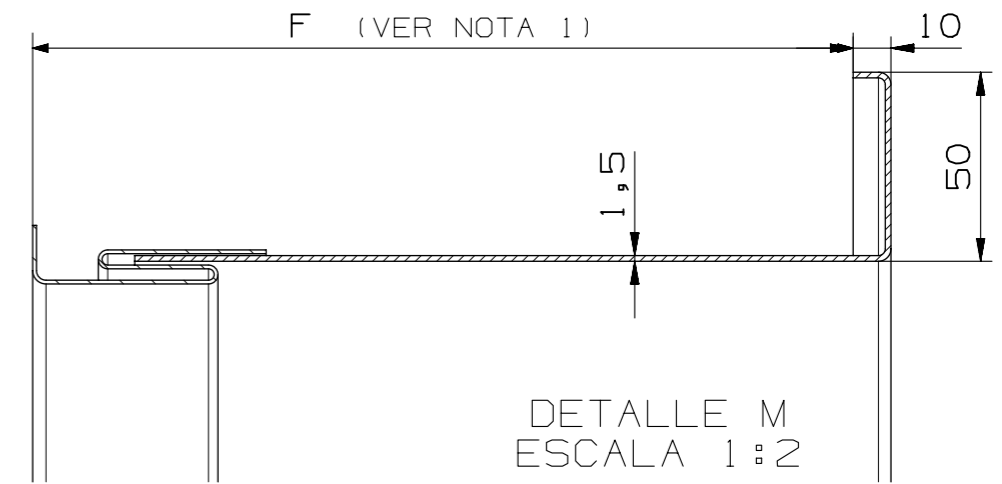

DETALLE M
ESCALA 1:2

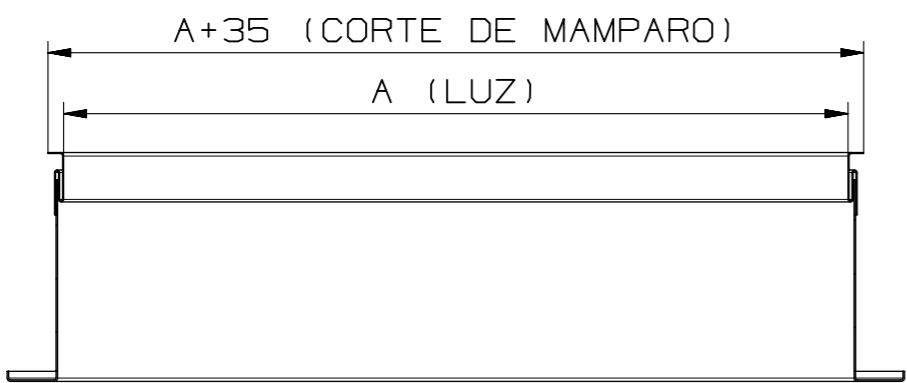

SECCION K-K

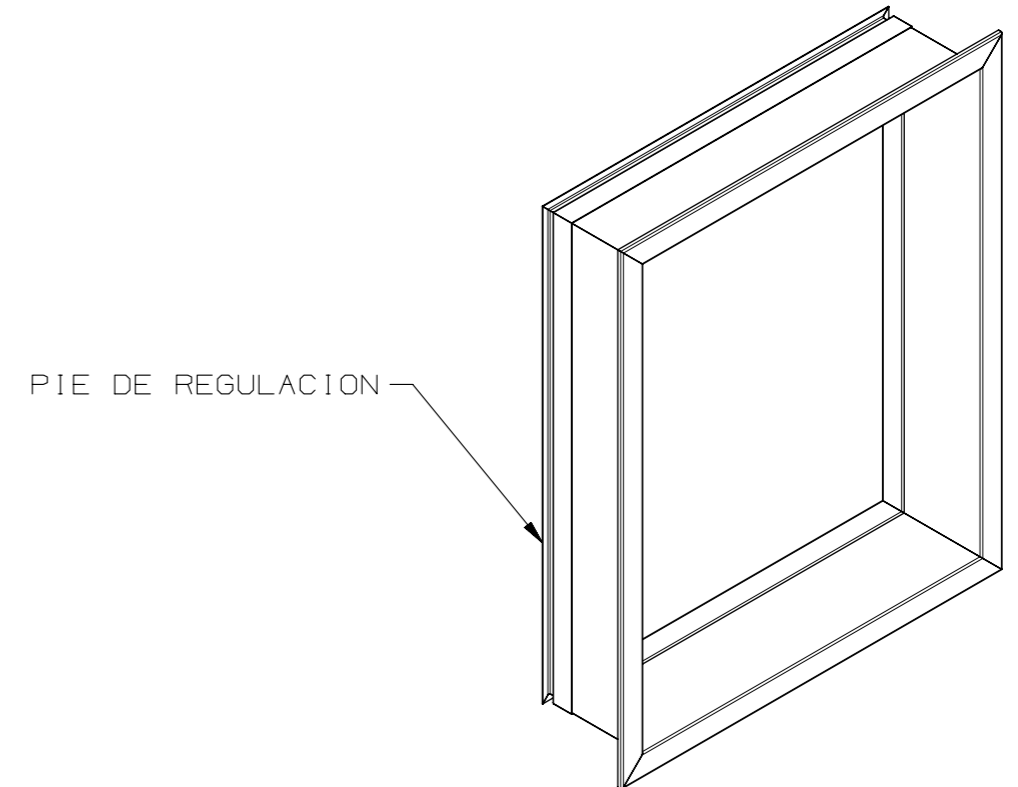

NOTA 1: DIMENSION DE F (FONDO) REGULABLE +/- 15mm

ACABADOS:
- ACERO GALV LACADO SEGUN GAMA DE COLORES "RAL"
- ACERO INOXIDABLE AISI 304

	TITULO: CAJA DE VENTANA ESTANDAR TITLE: +PIE DE REGULACION	
	OBRA: ESTANDAR WORK:	ESCALA: 1:7,5 SCALE:
DIBUJADO POR: F. Castro DRAWN BY:	PARTIDA: DEPARTURE:	FECHA: 01-01-08 DATE:
REVISADO POR: I. Piñón CHECKED BY:	PLANO N°: PL-01/IS-000-V-012 DRAWING N°:	REV: 0 HOJA: 1 SHEET:
APROBADO POR: APPROVED BY:		DE: 1 OF:

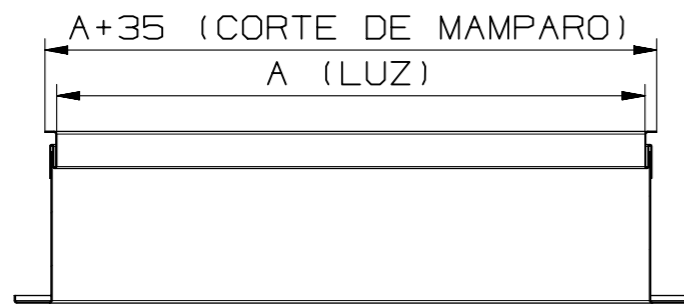
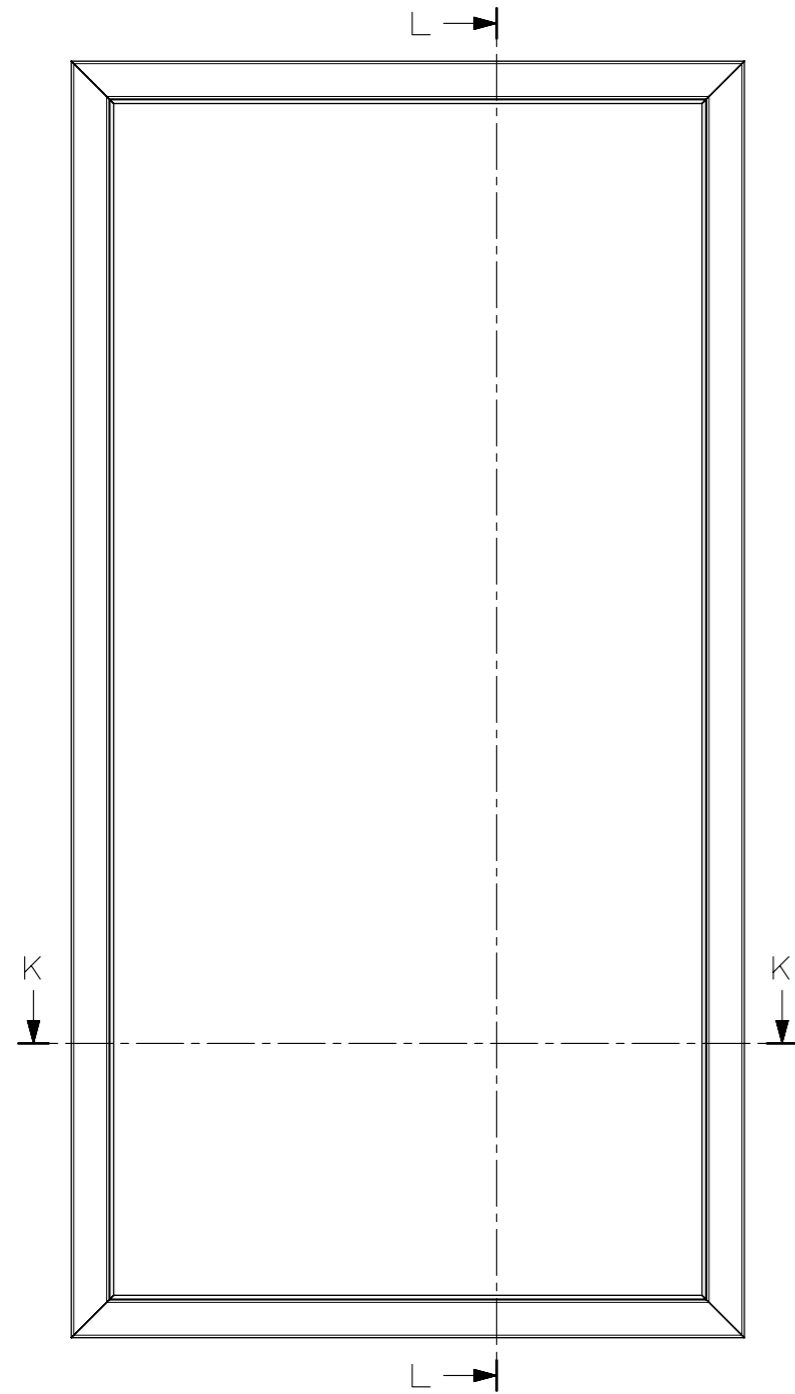

SECCION K-K

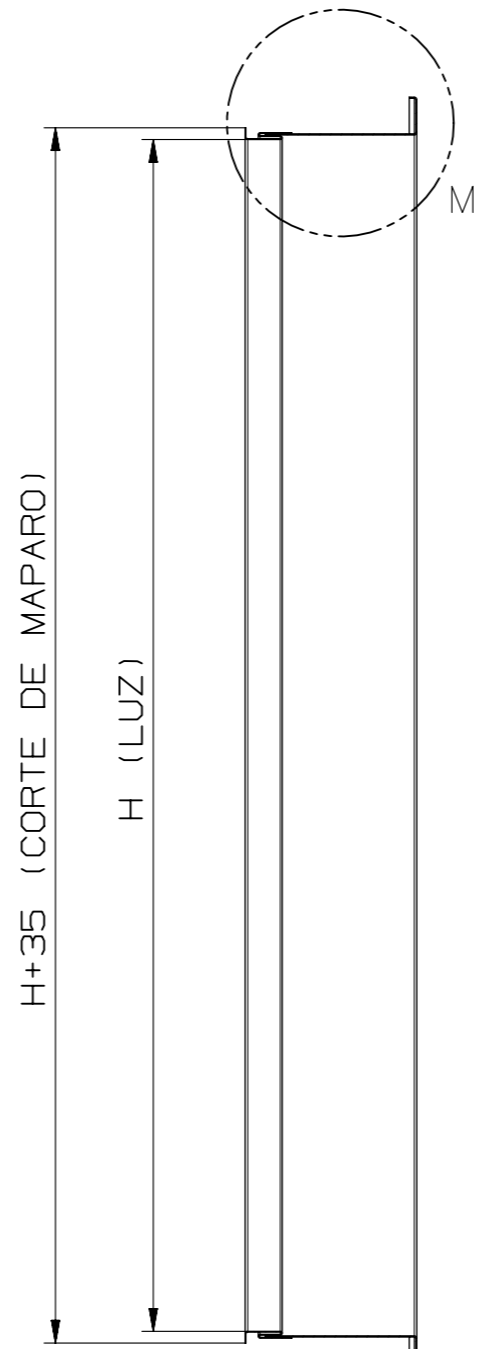

SECCION L-L

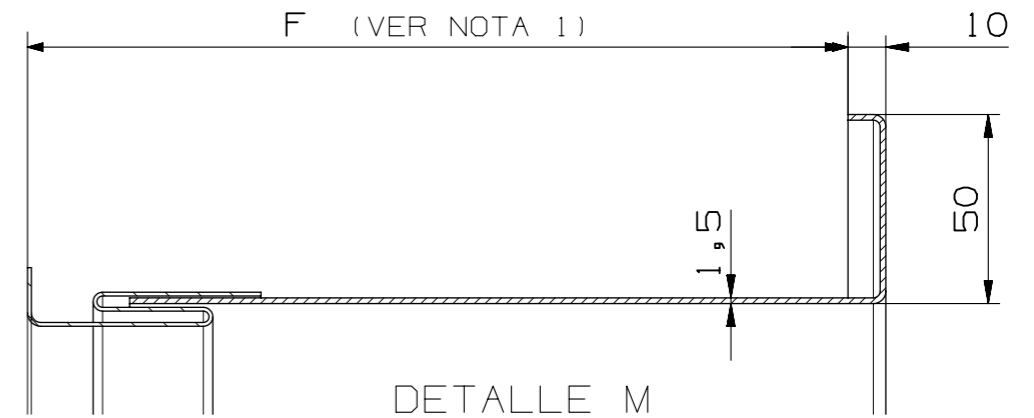

DETALLE M
ESCALA 1:2

PIE DE REGULACION

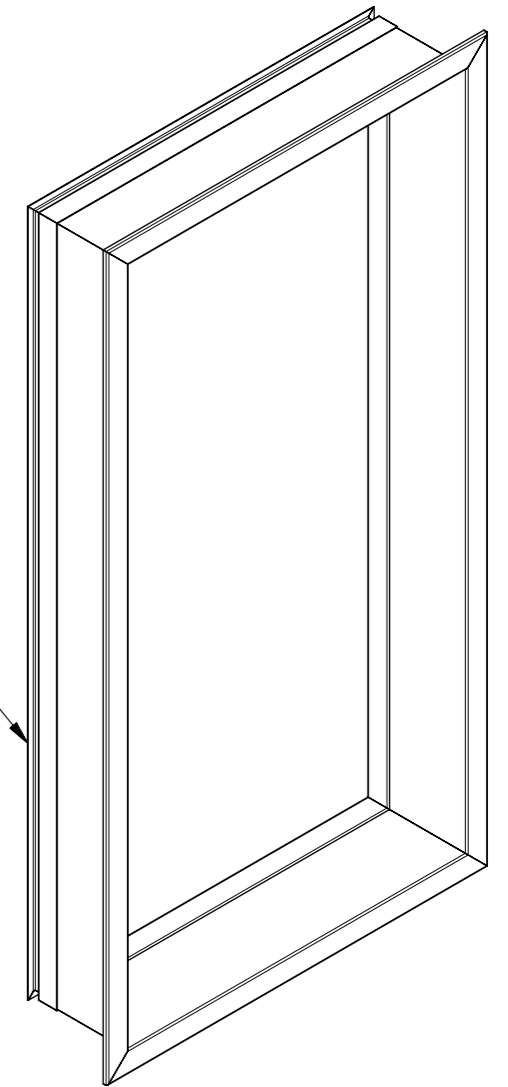

NOTA 1: DIMENSION DE F (FONDO) REGULABLE +/- 15mm

ACABADOS:
-ACERO GALV LACADO SEGUN GAMA DE COLORES "RAL"
-ACERO INOXIDABLE AISI 304

 ISONELL SISTEMAS DE HABILITACIÓN NAVAL	TITULO: TITLE: EMBOCADURA DE PUERTA +PIE DE REGULACION	
	DIBUJADO POR: DRAWN BY: F. Castro	OBRA: WORK: ESTANDAR
REVISADO POR: CHECKED BY: I. Piñón	PARTIDA: DEPARTURE:	FECHA: DATE: 01-01-08
APROBADO POR: APPROVED BY:	PLANO N°: DRAWING N°: PL-01/IS-000-E-012	REV: 0 HOJA: SHEET: 1 DE: OF: 1